

SCHEDA TECNICA / TECHNICAL SHEET



Diamond Flexi

CARATTERISTICHE GENERALI GENERAL FEATURES

Portata motori / airflow capacity (m³/h):	695
N° motori / n. motors:	1
Versione / version:	ASPIRANTE O FILTRANTE CON MODULO FILTRI LAVABILI SUCTION OR FILTERING WITH WASHABLE FILTERS MODULE
Colori / colors:	Vetro ceramico nero e struttura verniciata nera Black ceramic glass and body painted black
Uscita aria / outlet air (mm):	Rettangolare 220 x 90 mm Rectangular 220 x 90 mm
Montaggio / montage:	In appoggio o a filo top - Surface mounted or flush mounted
Voltaggio / voltage (V):	220 - 240
Frequenza / frequency (Hz):	50 - 60
Potenza / power (W):	170
Pressione / pressure (Pa):	500
Rumorosità / noise (dB):	65
Comandi / controls:	COMANDI ELETTRONICI A SFIORAMENTO TOUCH CONTROL SYSTEM
Telecomando Bluetooth / Bluetooth remote control	NON DISPONIBILE NOT AVAILABLE
Tipo di filtri + codice / filters + code:	ALLUMINIO 230x259 mm ALUMINIUM 230x259 mm CODE: 02FP230259
Filtri opzionali + codice / optional filters:+ code:	KIT FILTRANTE CON HI-FILTER FILTERING KIT WITH HI-FILTER CODE: 02KITFLIDIA

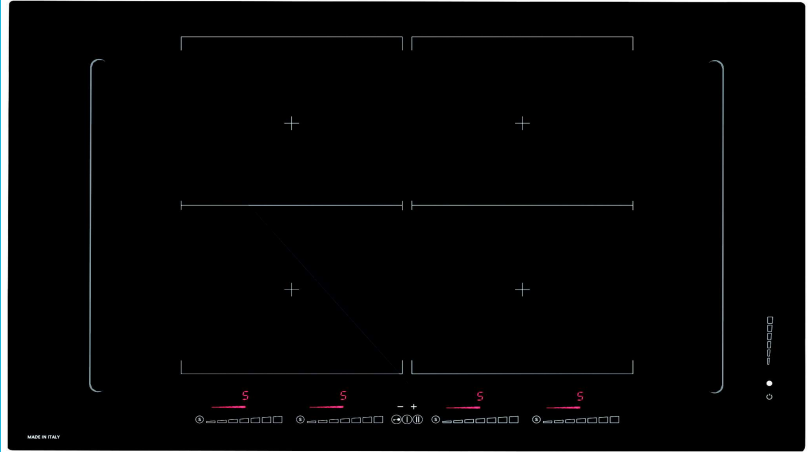

CARATTERISTICHE SPECIFICHE SPECIFIC FEATURES

CARATTERISTICHE DEL MOTORE / CHARACTERISTICS OF THE MOTOR

VELOCITA' / VELOCITY	1°	2°	3°	INT.
PORTATA / AIRFLOW CAPACITY (m³/h)	395	450	595	695
PRESSIONE / PRESSURE (Pa)	182	284	409	500
POTENZA / POWER (W)	43	83	143	170
RUMOROSITA' / NOISE (dB)	48	57	65	67

CARATTERISTICHE DELL'ILLUMINAZIONE / CHARACTERISTICS OF THE LIGHTING SYSTEM

NESSUNA / NONE

IN APPOGGIO

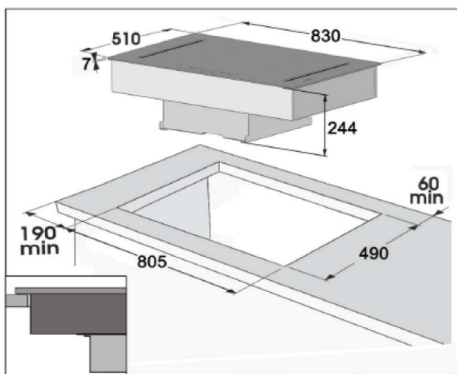

A FILO

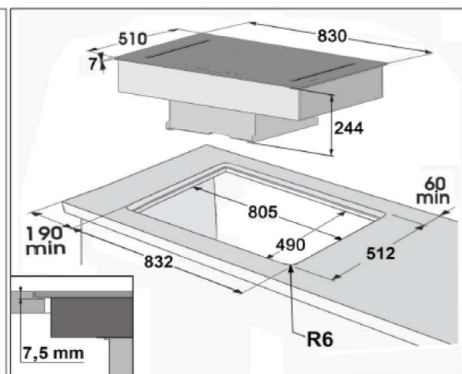

IMBALLO PACKING

MISURE / SIZE (cm) 54 (W) x 95 (L) x 48 (H)

PESO / WEIGHT (kg) 45,0

NOTE NOTES

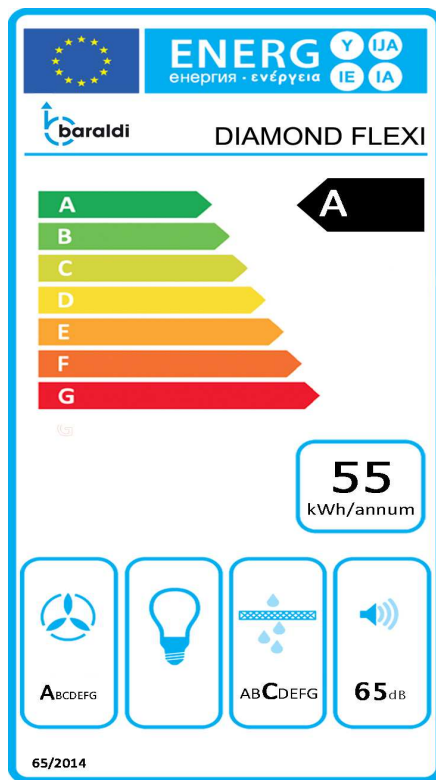

PF			SCHEDA PRODOTTO CONFORME ALLA DIRETTIVA EU65/2014 – EN61591, EN 60704-2-13, EN50564	PRODUCT DATA ACCORDING TO DIRECTIVE EU65/2014 – EN61591, EN 60704-2-13, EN50564
S	Baraldi		MARCHIO O PRODUTTORE	BRAND OR PRODUCER
M	Diamond Flexi		MODELLO	MODEL
AEC	54,9	kWh/a	CONSUMO DI ENERGIA ANNUO	ANNUAL ENERGY CONSUMPTION
EEC	A		CLASSE DI EFFICIENZA ENERGETICA	ENERGY EFFICIENCY CLASS
FDE	29,2		EFFICIENZA FLUIDODINAMICA DELLA CAPPА	FLUID DYNAMIC EFFICIENCY
FDEC	A		CLASSE EFFICIENZA FLUIDODINAMICA	FLUID DYNAMIC EFFICIENCY CLASS
LE	-		EFFICIENZA LUMINOSA DELLA CAPPА	LIGHTING EFFICIENCY
LEC	-		CLASSE DI EFFICIENZA LUMINOSA	LIGHTING EFFICIENCY CLASS
GFE	81		EFFICIENZA FILTRAGGIO GRASSI	GREASE FILTERING EFFICIENCY
GFEC	C		CLASSE DI EFFICIENZA FILTRAGGIO GRASSI	GREASE FILTERING EFFICIENCY CLASS
Qmin	395	m ³ /h	FLUSSO D'ARIA ALLA POTENZA MINIMA NELL'USO NORMALE	AIR FLOW AT MINIMUM SPEED
Qmax	595	m ³ /h	FLUSSO D'ARIA ALLA POTENZA MASSIMA NELL'USO NORMALE	AIR FLOW AT MAXIMUM SPEED
Qboost	695	m ³ /h	FLUSSO D'ARIA ALLA POTENZA INTENSIVA	AIR FLOW AT BOOST SPEED
SPEmin	48	dB	POTENZA SONORA DEL RUMORE ALLA POTENZA MINIMA	SOUND POWER EMISSION AT MINIMUM SPEED
SPEmax	65	dB	POTENZA SONORA DEL RUMORE ALLA POTENZA MASSIMA	SOUND POWER EMISSION AT MAXIMUM SPEED
SPEboost	67	dB	POTENZA SONORA DEL RUMORE ALLA POTENZA INTENSIVA	SOUND POWER EMISSION AT BOOST SPEED
P0	0,5	W	CONSUMO DI ENERGIA IN MODALITA' SPENTO	POWER CONSUMPTION IN OFF MODE
Ps	0,5	W	CONSUMO DI ENERGIA IN MODALITA' STAND-BY	POWER CONSUMPTION IN STAND-BY MODE
PI			INFORMAZIONI AD INTEGRAZIONE DIRETTIVA EU 66/2014	ADDITIONAL INFORMATION ACCORDING TO DIRECTIVE EU 66/2014
F	0,9		FATTORE DI INCREMENTO NEL TEMPO	FACTOR INCREASE IN TIME
EEl	51,2		INDICE DI EFFICIENZA ENERGETICA	ENERGY EFFICIENCY INDEX
Qbep	420	m ³ /h	PORTATA D'ARIA NEL PUNTO DI MASSIMA EFFICIENZA	AIRFLOW AT MAXIMUM EFFICIENCY POINT
Pbep	315	Pa	PRESSIONE D'ARIA NEL PUNTO DI MASSIMA EFFICIENZA	PRESSURE AT MAXIMUM EFFICIENCY POINT
Wbep	167	W	POTENZA ELETTRICA ASSORBITA NEL PUNTO DI MASSIMA EFFICIENZA	ELECTRICAL POWER AT MAXIMUM EFFICIENCY POINT
WL	/	W	POTENZA NOMINALE DEL SISTEMA DI ILLUMINAZIONE	NOMINAL POWER OF LIGHTING SYSTEM
E _{middle}	/	lux	ILLUMINAZIONE MEDIA SULLA SUPERFICIE DI COTTURA	AVERAGE ILLUMINATION ON COOKING SURFACE
L _{wa} =SPEmax	67	dB	LIVELLO DI PRESSIONE SONORA ALLA POTENZA MASSIMA	LEVEL OF SOUND PRESSURE AT MAXIMUM POWER

N.B: La scheda tecnica è indicativa e i dati potrebbero differire al variare dei componenti tecnici

STANDARD

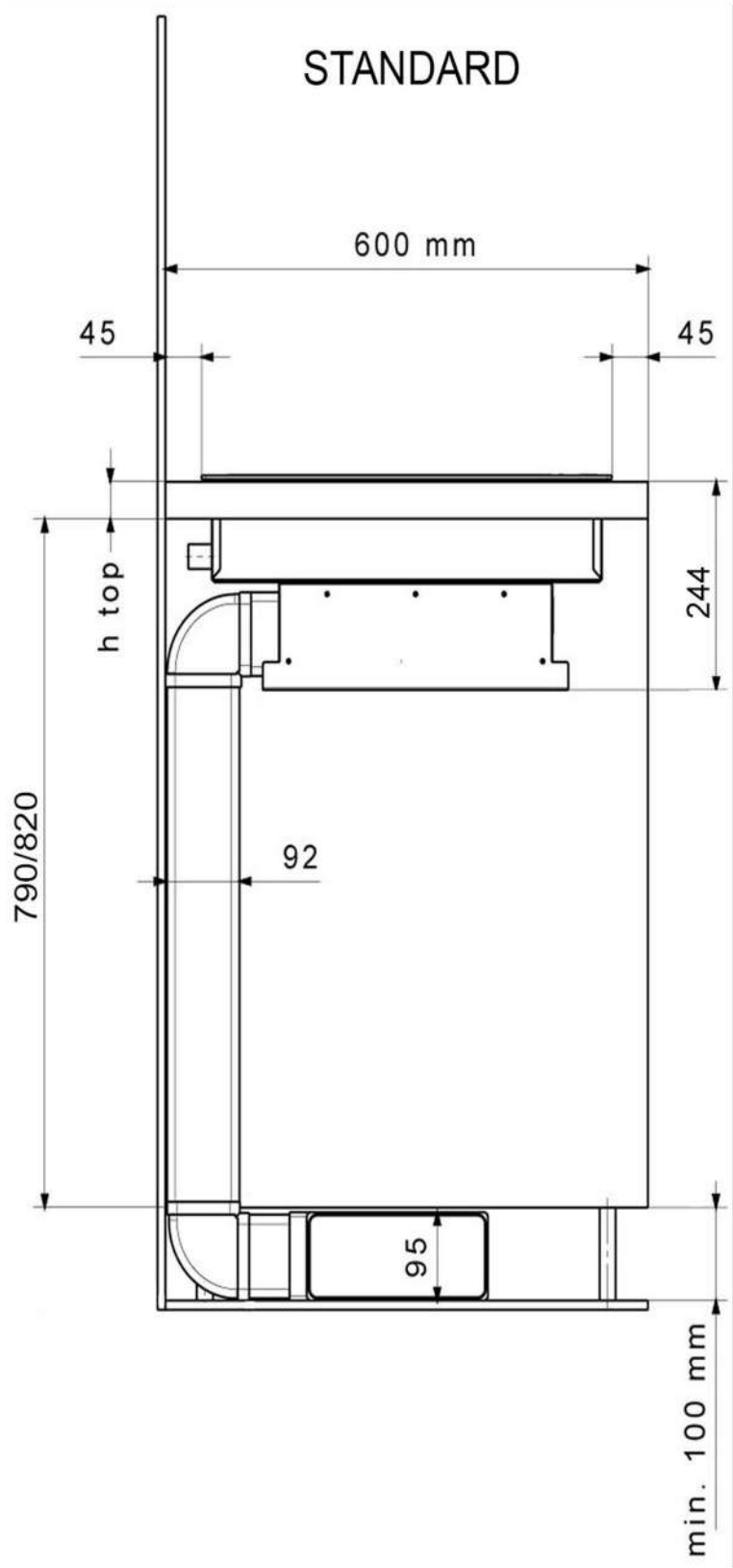

CON BATTISCOPA DI ALTEZZA DAI 7 AI 9 cm

